

APH30T/ENC



Dieser kompakte, wetterfeste Druckkammerlautsprecher, der besonders für eine hohe Tonverstärkung konzipiert wurde, ist aus einem UV-beständigen, verstärkten ABS-Kunststoff hergestellt und verfügt über einen mit Epoxid überzogenen U-Befestigungsbügel aus Edelstahl (rostfrei). Er ist durch die hohe Leistungsfähigkeit verbunden mit einem hohen Schalldruck speziell für die Wiedergabe von Sprachdurchsagen bzw. Signalwarnungen ausgelegt.

Der Lautsprecher ist resistent gegenüber salzhaltiger Luft, den meisten nicht ätzenden Stoffen und vielen Chemikalien. Daher kann er z.B. auch in Marine- oder industriellen Anwendungen eingesetzt werden und eignet sich hervorragend für den Gebrauch im Innen-, und Außenbereich.



EN54-24:2008 0905-CPR-201108 TYPE B

● Norm	Konform zu EN54-24 Konform zu BS 5839:8
● Elektrisch	
Nennbelastbarkeit, Watt	30
Anpassungsübertrager 100 Volt Linie, Watt	30/15/7,5/3,75
Übertrager Impedanz, Ohm, 100V	330/660/1,32k/2,64k
Anapssungsübertrager 70,7 Volt Linie, Watt	15/7,5/3,75/1,875
Treiber Impedanz, Ohm	8
Effektiver Übertragungsbereich, Hz (BSEN60268-5)	340-16.000
S.P.L. @ 1 m, 1 Watt, dB, Oktave, 100 Hz-10 kHz	106
S.P.L. @ 1 m, volle Leistung, dB, Oktave, 100 Hz-10 kHz	120
S.P.L. @ 4 m, 1 Watt, dB, 1/3 Oktave, 100 Hz-10 kHz	92
S.P.L. @ 4 m, volle Leistung, dB, 1/3 Oktave, 100 Hz-10 kHz	102
Abstrahlwinkel bei 1k/2k Hz, Grad	105/49 Horizontal 142/68 Vertikal
● Umgebung	
IP-Schutzklasse	66
Temperaturfestigkeit Min/Max	-25°C bis 70°C
Relative Luftfeuchte	≤95%
● Mechanisch	
Abmessung, mm	258x180x280
Gewicht netto, kg	2.0
Farbe	Lichtgrau, RAL7035
Material	Kunststoff (UL-94V0, halogenfrei, raucharm, UV-Schutz)
Montage	Edelstahl - U-Bügel
Sicherheit	Keramikklemme Thermosicherung Kondensator für Gleichstrom Leitungsüberwachung





PENTON

Montage - u. Installationsanleitung APH30T/ENC

**EN54-24:2008
0905-CPR-201108
TYPE B**

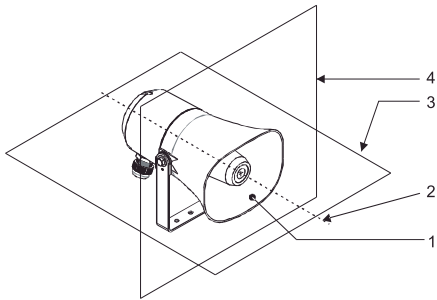
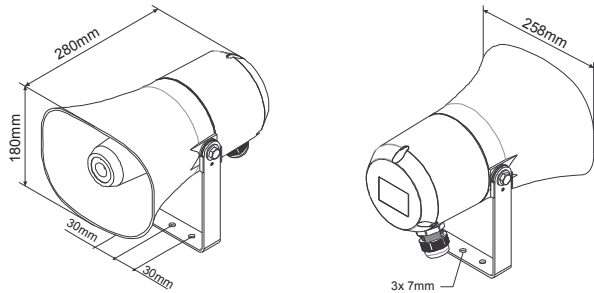

1. Gehäuse
2. Referenzachse
3. Referenzebene
4. Horizontale Ebene

Übertragerbelegung: 100V/70V Linie

	Weisses Kabel + Anpassung				Schw.
100V	3,75W	7,5W	15W	30W	COM
70V	1.875W	3,75W	7,5W	15W	COM
IMP (Ω)	2.64k	1.32k	660	330	

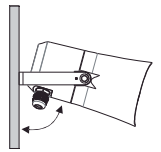
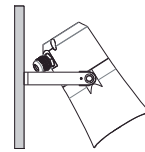
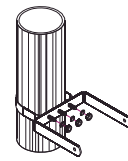
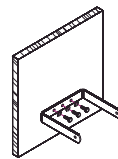
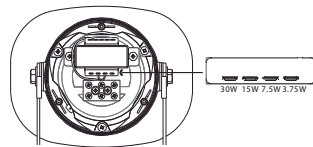
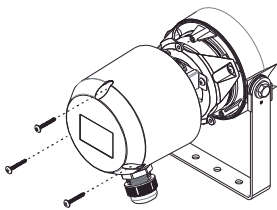

1) Entfernen Sie den Deckel an der Rückseite und führen das Kabel der 100V Linie durch die Kabelverschraubung ein.

2) Schliessen Sie die Leitung an der keramischen Anschlussklemme an. Die Leistung wird gewählt in dem Sie den Kabelschuh auf den entsprechenden Pin am 100V Übertrager stecken.

Setzen Sie den Deckel wieder auf und verschrauben ihn. Stellen Sie sicher, dass die Dichtung zwischen den beiden Teilen korrekt sitzt damit der Feuchtigkeitsschutz gewährleistet bleibt.

3) Montieren Sie den U-Bügel an die vorgesehene Stelle (Lochdurchmesser 7mm, Abstand 30mm Mitte-Mitte).

4) Setzen Sie den Lautsprecher in den Bügel und fixieren ihn mit den beigelegten Schrauben.

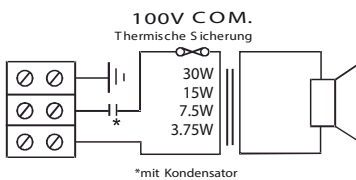

Schaltplan

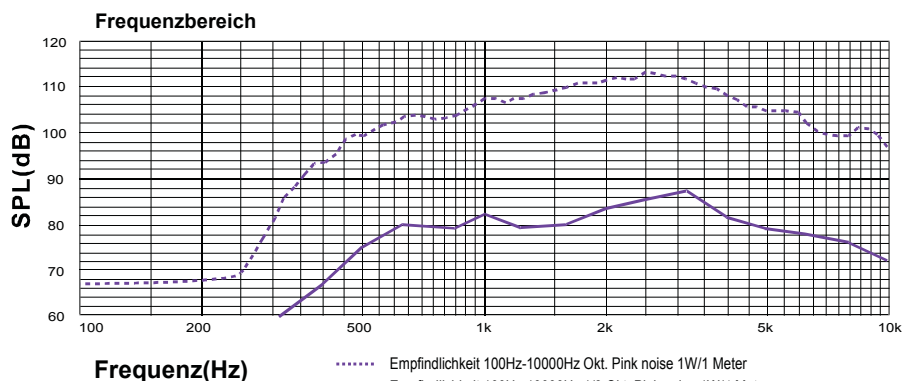

Haftungsausschluß: Änderungen und Irrtümer vorbehalten.



ATEiS Europe B.V.
Celsiusstraat 1, 2652 XN Lansingerland, Netherlands
Phone +31 (0)10 208 86 90, www.ateis-europe.com, info@ateis-europe.com

